

Typ CPF s brzdovým bubnem

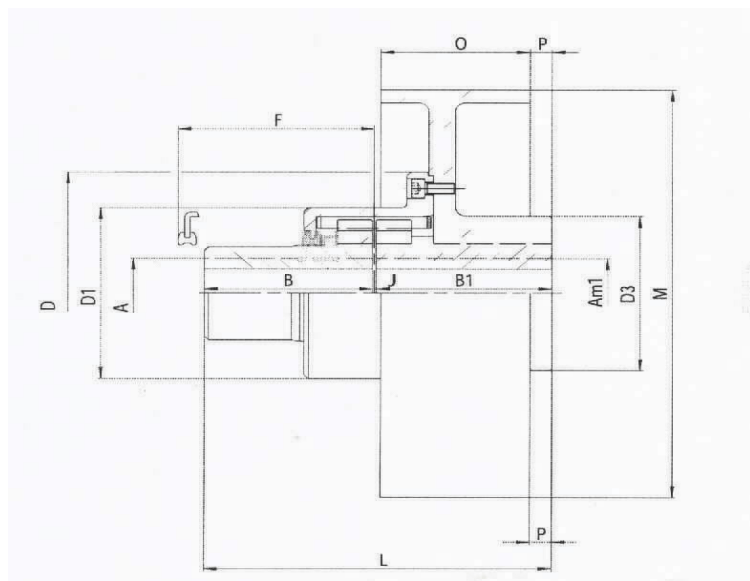

F: Vzdálenost odsunutí krytů pro výměnu pružinové mřížky

Velikost		0	1	2	5	9	16	28
Jmenovitý krout.moment (Nm)		950	1900	3800	8500	12500	24000	48000
Am	Prům.díry pro pero	55	80	110	105	130	180	230
Am1	Prům.díry pro pero	50	70	110	100	115	150	220
Am	Prům.díry pro svěrné spojení **	45	60	100	90	100	170	200
B		110	110	110	170	195	195	225
B1		110	110	110	170	195 210 250	210 250 300	250 300
D		170	205	250	286	340	425	515
D1		127	162	209	222	266	344	440
D3		120	160	225	220	185	255	330
F		120	120	120	187	187	187	190
J		2 ² -0,5	3 ¹ -1	3 ¹ -1	3 ¹ -1	3 ¹ -1	3 ¹ -1	4 ² -2
L		222	223	223	343	393 408 448	408 448 498	479 529
M		200 250	250	250 350	350 450	450 530 600	530 600 750	600 750
O		80 90	90	90 130	130 170	170 195 210	195 210 230	210 230
P		0 0	0	12 0	40 0	25 15 40	15 40 70	40 70

Hmotnost (kg) *		25 33	42	61 76	87 116	169 198 242	272 322 421	462 588
J (kgm2) s brzdou a plným nábojem		0,09 0,192	0,235	0,41 0,785	0,857 2,015	3,07 5,45 2,08	6,9 10 22,5	14,1 27,7
Max. otáčky (rpm)	Nevyvážená	2400 1910	1910	1910 1360	1360 1060	1060 900 635	900 635 510	635 510

** Platné pouze pro vrtání k protilehlé brzdě

* Celková váha s vrtáním nahrubo a včetně brzdového bubnu